

SCHEDA TECNICA PRODOTTO

Cod.Prodotto :	IMB7
Data :	31/03/11
Revisione :	01.00.00
Riferimento	

Fossa biologica "Imhoff" IMB7 tipo Bergamo



Tabella dimensioni nominali

CODICE	DESCRIZIONE	ALTEZZA Ext in cm	DIAMETRO Ext in cm	CAPACITA' Persone	NUMERO Elementi	PESO Totale Kg
IMB7	Fossa biologica Imhoff tipo Bergamo completa di chiusino Pedonale	188	110	7	5	1252
ELEMENTI SINGOLI						
Elemento di fondo		60	110		1	350
Elemento superiore		60	110		1	370
Anello prolunga		60	110		1	265
Elemento interno		40	70		1	100
Chiusino pedonale		8	110		1	167

Voce di capitolato

Fossa biologica "IMHOFF" tipo Bergamo. Dimensioni interne diam. 100 X 175cm. Spessore 5 cm. Volumi di digestione e sedimentazione dimensionati per max 7 utenti equivalenti. Peso 1252 Kg
CODICE ARTICOLO : IMB7

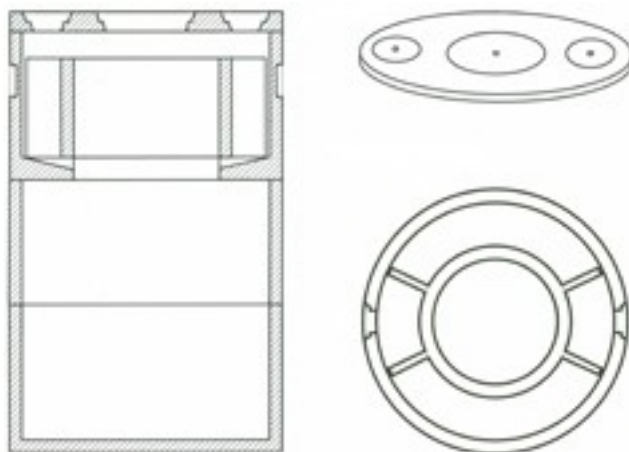
Modalita' di posa in opera

Il sollevamento e la messa in opera del manufatto va eseguito con idonee pinze adeguatamente dimensionate per la movimentazione dei carichi indicati in tabella. Si precisa che in fase di presa e sollevamento sono necessari almeno tre punti di presa. Si consiglia la presa in piano ed il posizionamento previa sistemazione del fondo dello scavo sul quale verra' posizionato il manufatto. Per una piu' semplice posa in opera si consiglia il getto di magrone che livelli il terreno secondo le quote di progetto.