

SCHEDA TECNICA PRODOTTO

| | |
|-----------------|-----------|
| Cod. Prodotto : | GIGANTECF |
| Data : | 31/03/11 |
| Revisione : | 01.01.17 |
| Riferimento | |

Canale rivestimento fossi



Tabella dimensioni nominali

| CODICE | DIMENSIONI | | | | | | | | | PESO Kg cad. |
|-----------|------------|--------|--------|--------|--------|--------|--------|--------|--------------------|--------------|
| | A (mm) | B (mm) | C (mm) | D (mm) | E (mm) | F (mm) | L (mm) | S (mm) | Area Sezione in Mq | |
| GIGANTECF | 1370 | 1250 | 1520 | 1350 | 2000 | 1800 | 2400 | 100 | 1,96 | 2100 |

Voce di capitolato

Canale per rivestimento fossi. Dimensioni esterne mm 1520/2000 x 1350 x 2400. Spessore mm 100. Peso 2100 Kg. Area di sezione mq 1,96
CODICE ARTICOLO: GIGANTECF

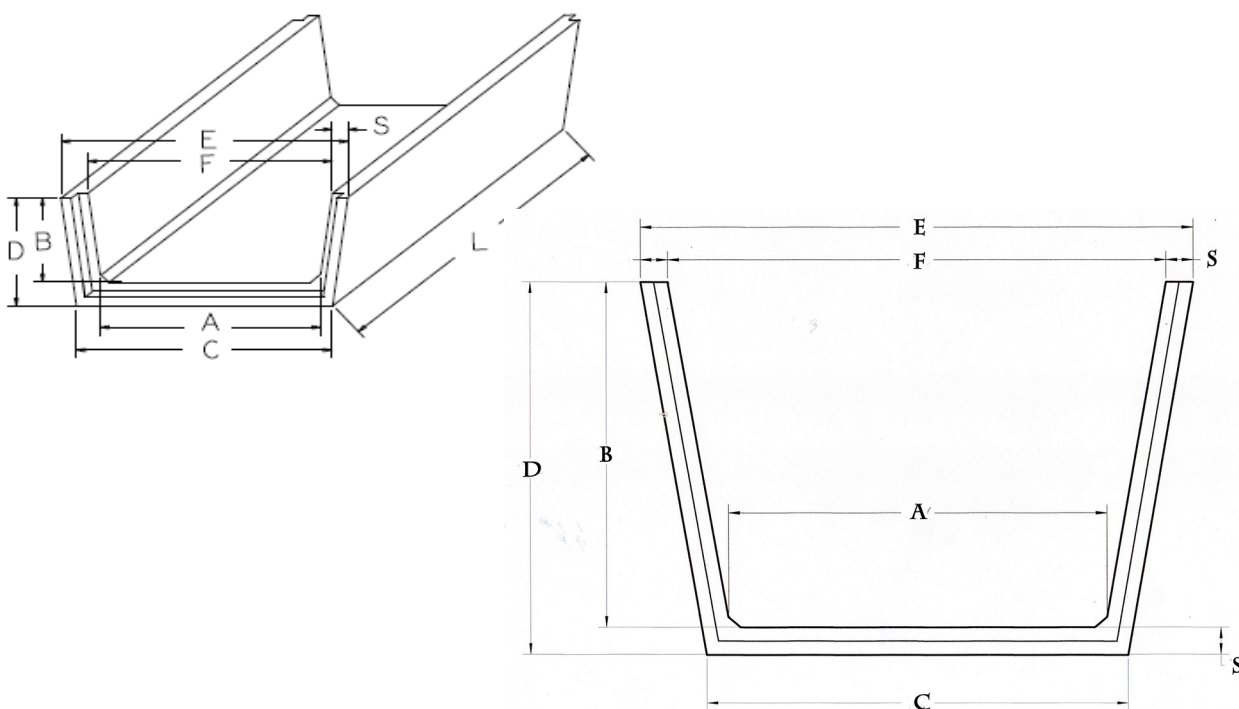
Modalita' di posa in opera

Il sollevamento e la messa in opera del manufatto va eseguito con idonee pinze adeguatamente dimensionate per la movimentazione dei carichi indicati in tabella. Si precisa che in fase di presa e sollevamento sono necessari almeno tre punti di presa. Si consiglia la presa in piano ed il posizionamento previa sistemazione del fondo dello scavo sul quale verra' posizionato il manufatto. Per una piu' semplice posa in opera si consiglia il getto di magrone che livelli il terreno secondo le quote di progetto.