

Cave di Sabbia e Ghiaia
Calcestruzzi
Impresa Edile Stradale

Beton Cave Olivi srl

Sede Legale: 58014 MONTEMERANO (GR) - Loc. Pianetti
Sede Secondaria: 58014 MANCIANO (GR) - Loc. Sgrilla
Imp. Pianetti: Tel. 0564 602690 - Fax 0564 602553
e-mail: commerciale.bco@gmail.com
e-mail: amministrazione.bco@gmail.com
Imp. Sgrilla: Tel. 0564 609918 - Fax 0564 609663
e-mail: manufatti.bco@gmail.com
Capitale Sociale € 80.000,00 interamente versato
Iscr. Reg. Imprese di Grosseto n° 00919060533
Cod. Fiscale e Partita Iva 00919060533
Rea n° 74204 della C.C.I.A.A di Grosseto

SCHEDA TECNICA PRODOTTO

Cod. Prodotto :	TB120
Data :	31/03/11
Revisione :	01:00:00
Riferimento	

Tubo cemento portante



Tabella dimensioni nominali

CODICE	DIMENSIONI					PESO Kg cad.
	D int (cm)	D ext (cm)	H (cm)	S (cm)		
TB120	120	144	100	12		1200

Voce di capitolato

Tubo in cemento armato vibrato a sezione circolare. Dimensioni interne diametro 120 cm.
Spessore 12 cm. Peso 1200 Kg.
CODICE ARTICOLO: TB120

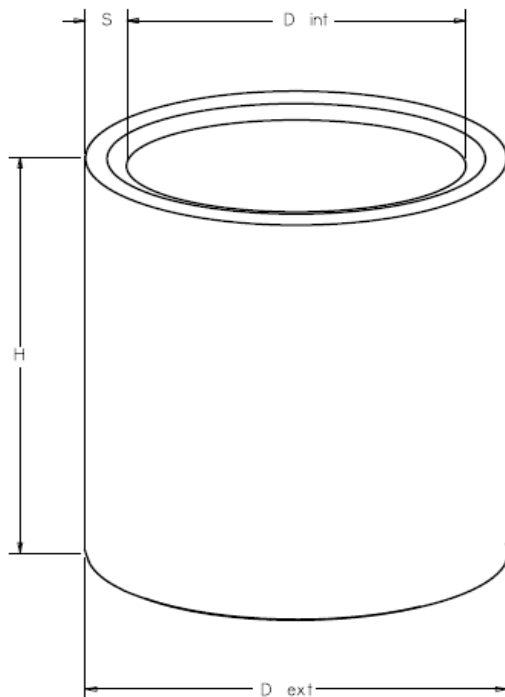
Modalita' di posa in opera

Il sollevamento e la messa in opera del manufatto va eseguito con idonee pinze adeguatamente dimensionate per la movimentazione dei carichi indicati in tabella. Si consiglia la presa in piano ed il posizionamento previa sistemazione del fondo dello scavo sul quale verra' posizionato il manufatto. Per una piu' semplice posa in opera si consiglia il getto di magrone che livelli il terreno secondo le quote di progetto.