

Cave di Sabbia e Ghiaia
Calcestruzzi
Impresa Edile Stradale



Sede Legale: 58014 MONTEMERANO (GR) - Loc. Pianetti
Sede Secondaria: 58014 MANCIANO (GR) - Loc. Sgrilla
Imp. Pianetti: Tel. 0564 602690 - Fax 0564 602553
e-mail: commerciali.bco@gmail.com
e-mail: amministrazione.bco@gmail.com
Imp. Sgrilla: Tel. 0564 609918 - Fax 0564 609663
e-mail: manufatti.bco@gmail.com
Capitale Sociale € 80.000,00 interamente versato
Iscr. Reg. Imprese di Grosseto n° 00919060533
Cod. Fiscale e Partita Iva 00919060533
Rea n° 74204 della C.C.I.A.A. di Grosseto

SCHEDA TECNICA PRODOTTO

Cod.Prodotto :	MNG30
Data :	01/09/15
Revisione :	
Riferimento	

Mangiatoia per suini con mezzo tubo da 30 cm



Tabella dimensioni nominali

CODICE	DIMENSIONI IN CM						PESO Kg cad.
	Lunghezza	Larghezza	h ext	lung.h.int.	largh.int.	capacità lt	
MNG30	155	44,5	23	140	30	60	200

Voce di capitolato

Mangiatoia per suini in cemento vibrato. Dimensioni ext. cm 155x44,50 h 23. Capacità litri 60. Peso Kg 200.

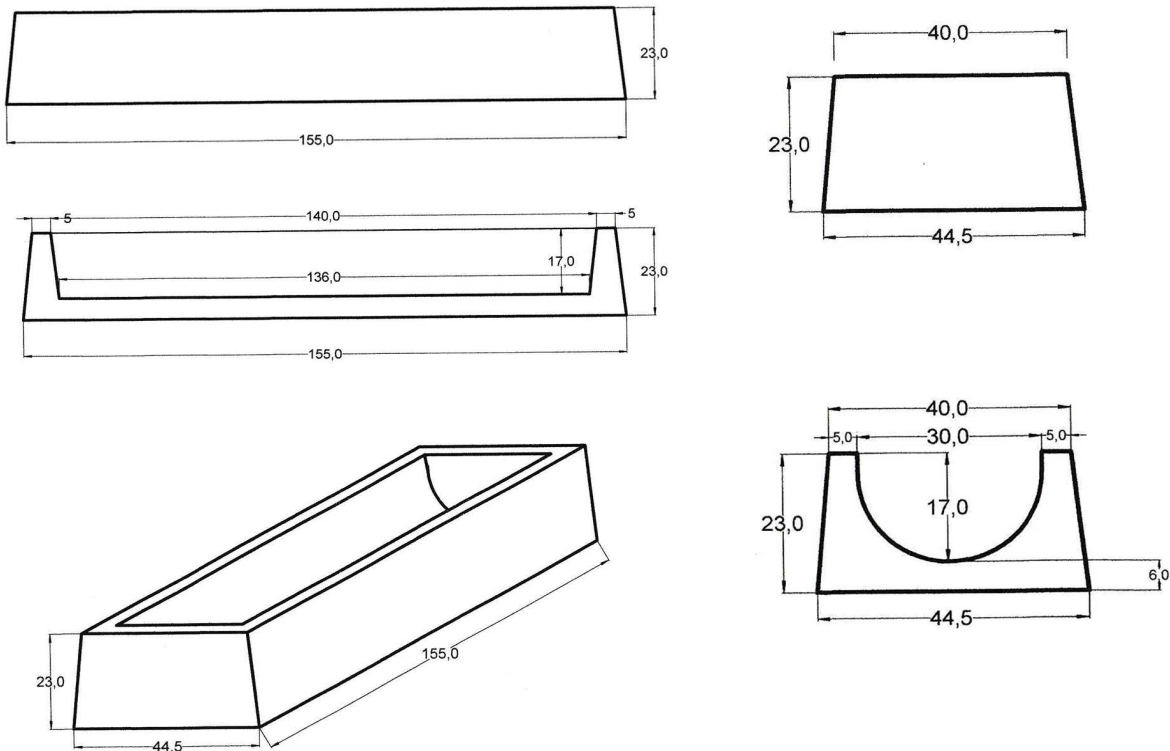
CODICE ARTICOLO: MNG30

Modalita' di posa in opera

Posa in opera con idonee imbrancature adatte a sopportare il carico in tabella