

Cave di Sabbia e Ghiaia
Calcestruzzi
Impresa Edile Stradale

BetonCaveOlivi srl

Sede Legale: 58014 MONTEMERANO (GR) - Loc. Pianetti
Sede Secondaria: 58014 MANCIANO (GR) - Loc. Sgrilla
Imp. Pianetti: Tel. 0564 602690 - Fax 0564 602553
e-mail: commerciale.bco@gmail.com
e-mail: amministrazione.bco@gmail.com
Imp. Sgrilla: Tel. 0564 609918 - Fax 0564 609663
e-mail: manufatti.bco@gmail.com
Capitale Sociale € 80.000,00 interamente versato
Iscr. Reg. Imprese di Grosseto n° 00919060533
Cod. Fiscale e Partita Iva 00919060533
Rea n° 74204 della C.C.I.A.A. di Grosseto

SCHEDA TECNICA PRODOTTO

Cod. Prodotto: POZ100

Data : 31/03/11

Revisione : 01.00.00

Riferimento

Pozzetti di decantazione o ispezione a sezione quadrata



Tabella dimensioni nominali

CODICE	DIMENSIONI								PESO Kg cad.
	A (cm)	B (cm)	C (cm)	H (cm)	N.impronte	S (cm)	F (cm)	D (cm)	
POZ100	100	100	120	50	4	10	6	75	720

Voce di capitolato

Pozzetto prefabbricato in cemento armato vibrato a sezione quadrata.
Dimensioni interne 100 x 100 x 50 cm. Spessore 10 cm. N.4 diaframmi diametro 75 cm. Peso 720 Kg.
CODICE ARTICOLO : POZ100

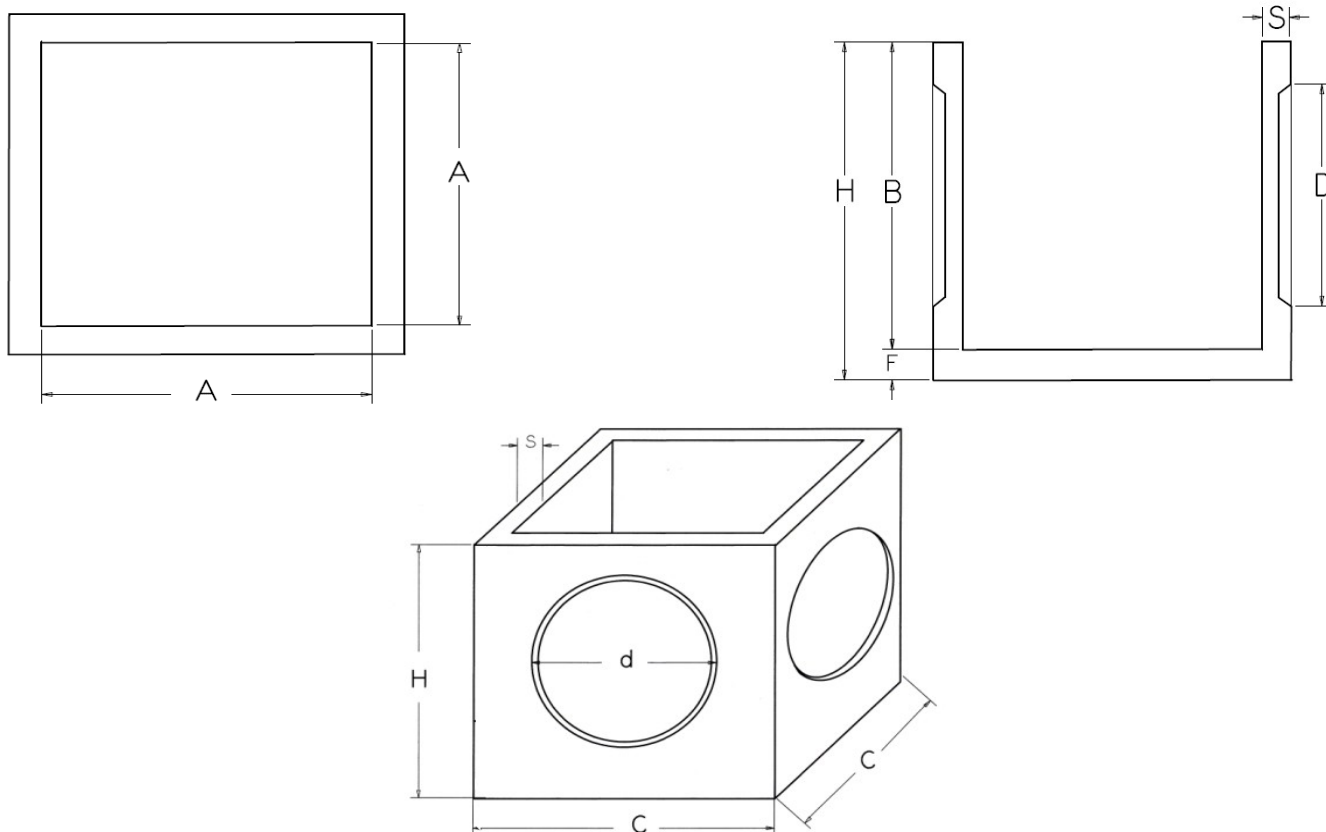
Modalita' di posa in opera

Il sollevamento e la messa in opera del manufatto va eseguito con idonee pinze adeguatamente dimensionate per la movimentazione dei carichi indicati in tabella. Si precisa che in fase di presa e sollevamento sono necessari almeno tre punti di presa. Si consiglia la presa in piano ed il posizionamento previa sistemazione del fondo dello scavo sul quale verra' posizionato il manufatto. Per una piu' semplice posa in opera si consiglia il getto di magrone che livelli il terreno secondo le quote di progetto.