

SCHEMA TECNICO PRODOTTO

Cod. Prodotto:	PR50
Data :	31/03/11
Revisione :	01:09:14
Riferimento	

Prolunga per pozzetti d'ispezione a sezione quadrata



Tabella dimensioni nominali

CODICE	DIMENSIONI								PESO Kg cad.
	A (cm)	B (cm)	C (cm)	H (cm)	N. impronte	S (cm)	F (cm)	D (cm)	
PR50	50	50	59	54,5	3	4,5	-	32	120

Voce di capitolato

Prolunga per pozzetto prefabbricato in cemento armato vibrato a sezione quadrata.
Dimensioni interne 50 x 50 x 54,5 cm. Spessore 4,5 cm. N.3 diaframmi diametro 32 cm. Peso 120 Kg.
CODICE ARTICOLO : PR50

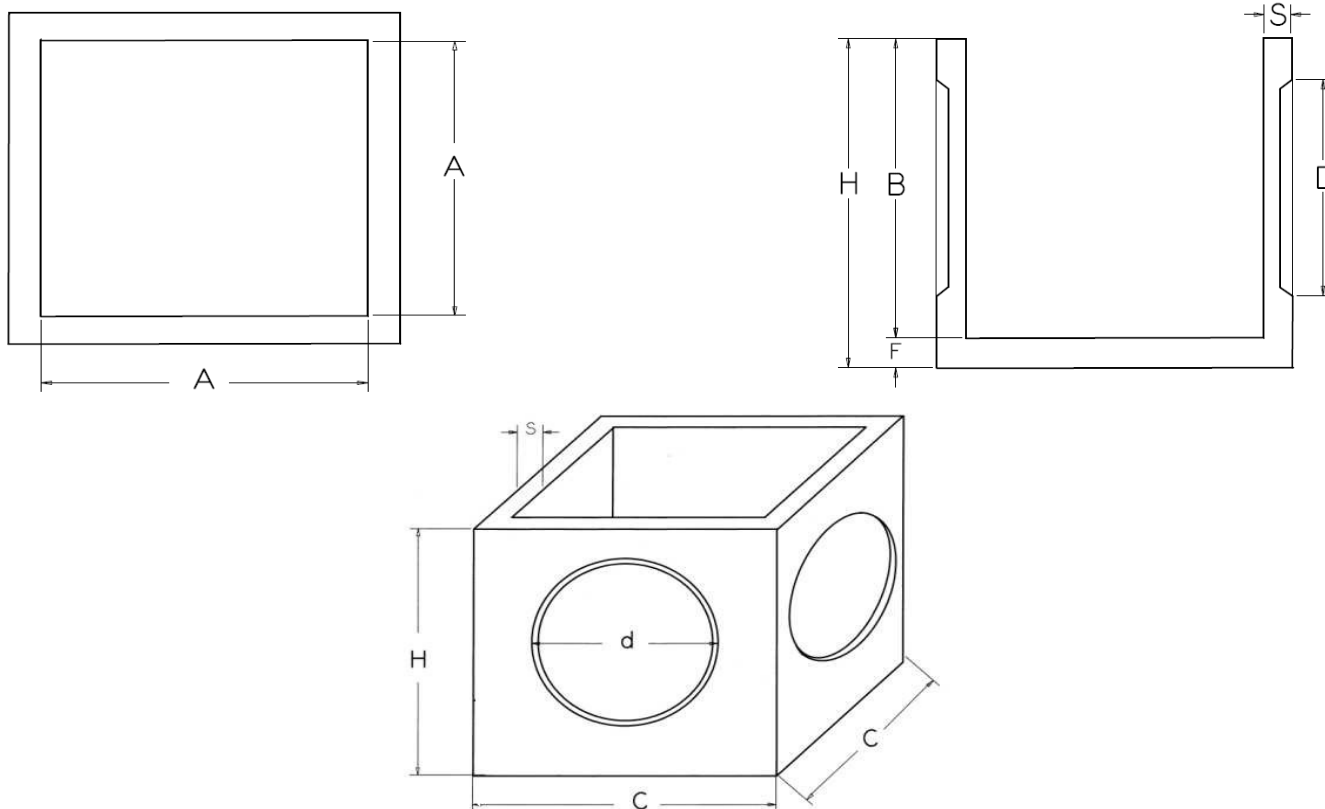
Modalita' di posa in opera

Il sollevamento e la messa in opera del manufatto va eseguito con idonee pinze adeguatamente dimensionate per la movimentazione dei carichi indicati in tabella. Si precisa che in fase di presa e sollevamento sono necessari almeno tre punti di presa. Si consiglia la presa in piano ed il posizionamento previa sistemazione del fondo dello scavo sul quale verra' posizionato il manufatto. Per una piu' semplice posa in opera si consiglia il getto di magrone che livelli il terreno secondo le quote di progetto.