

SCHEDA TECNICA PRODOTTO

Cod. Prodotto: PRO100

Data : 31/03/11

Revisione : 01:09:14

Riferimento

Prolunga per pozzetti d'ispezione a sezione quadrata



Tabella dimensioni nominali

| CODICE | DIMENSIONI | | | | | | | | PESO Kg cad. |
|--------|------------|--------|--------|--------|-------------|--------|--------|--------|-----------------|
| | A (cm) | B (cm) | C (cm) | H (cm) | N. impronte | S (cm) | F (cm) | D (cm) | |
| PRO100 | 100 | 100 | 120 | 50 | 4 | 10 | - | 75 | 490 |

Voce di capitolato

Prolunga per pozzetto prefabbricato in cemento armato vibrato a sezione quadrata.
Dimensioni interne 100 x 100 x 50 cm. Spessore 10 cm. N.4 diaframmi diametro 75 cm. Peso 490 Kg.
CODICE ARTICOLO : PRO100

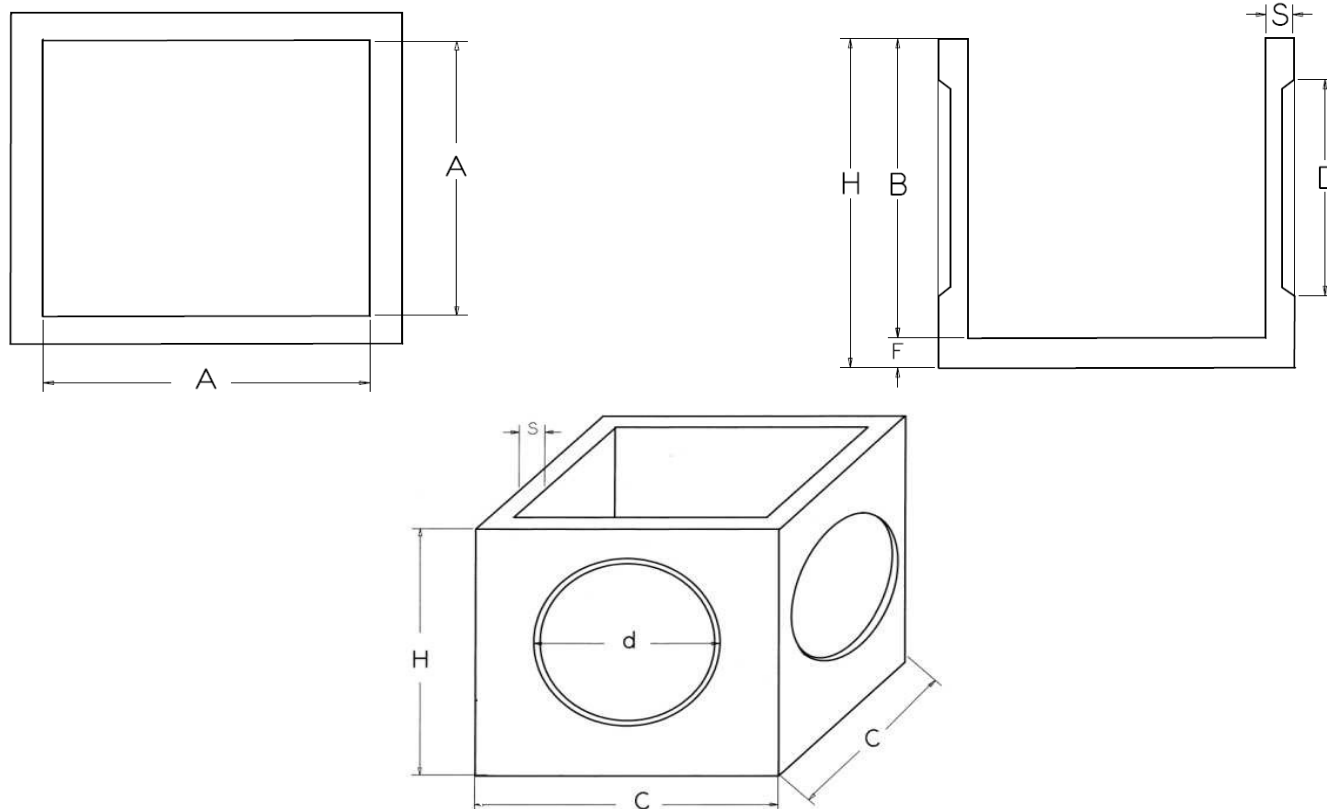
Modalita' di posa in opera

Il sollevamento e la messa in opera del manufatto va eseguito con idonee pinze adeguatamente dimensionate per la movimentazione dei carichi indicati in tabella. Si precisa che in fase di presa e sollevamento sono necessari almeno tre punti di presa. Si consiglia la presa in piano ed il posizionamento previa sistemazione del fondo dello scavo sul quale verra' posizionato il manufatto. Per una piu' semplice posa in opera si consiglia il getto di magrone che livelli il terreno secondo le quote di progetto.