



Beton Cave Olivi srl

Sede Legale: 58014 MONTEMERANO (GR) - Loc. Pianetti
Sede Secondaria: 58014 MANCIANO (GR) - Loc. Sgrilla
Imp. Pianetti: Tel. 0564 602950 - Fax 0564 602553
e-mail: commerciale.bco@gmail.com
e-mail: amministrazione.bco@gmail.com
Imp. Sgrilla: Tel. 0564 609918 - Fax 0564 609663
e-mail: manufatti.bco@gmail.com
Capitale Sociale € 80.000,00 interamente versato
Iscr. Reg. Imprese di Grosseto n° 00919060533
Cod. Fiscale e Partita Iva 00919060533
Rea n° 74204 della C.C.I.A.A. di Grosseto

SCHEDA TECNICA PRODOTTO

Cod. Prodotto :	PRT110
Data :	31/03/11
Revisione :	01:09:14
Riferimento	

Prolunghe portanti per pozzetti d'ispezione



Tabella dimensioni nominali

CODICE	DIMENSIONI						PESO Kg cad.
	A (cm)	B (cm)	E (cm)	H (cm)	S (cm)	D (cm)	
PRT110	120	80	150	110	15	80	1570

Voce di capitolato

Prolunga portante per pozzetto prefabbricato in cemento armato. Dimensioni interne 120 x 80 x 110 cm. Spessore 15 cm. N. 3 diaframmi di diametro cm 80. Peso 1570 Kg.

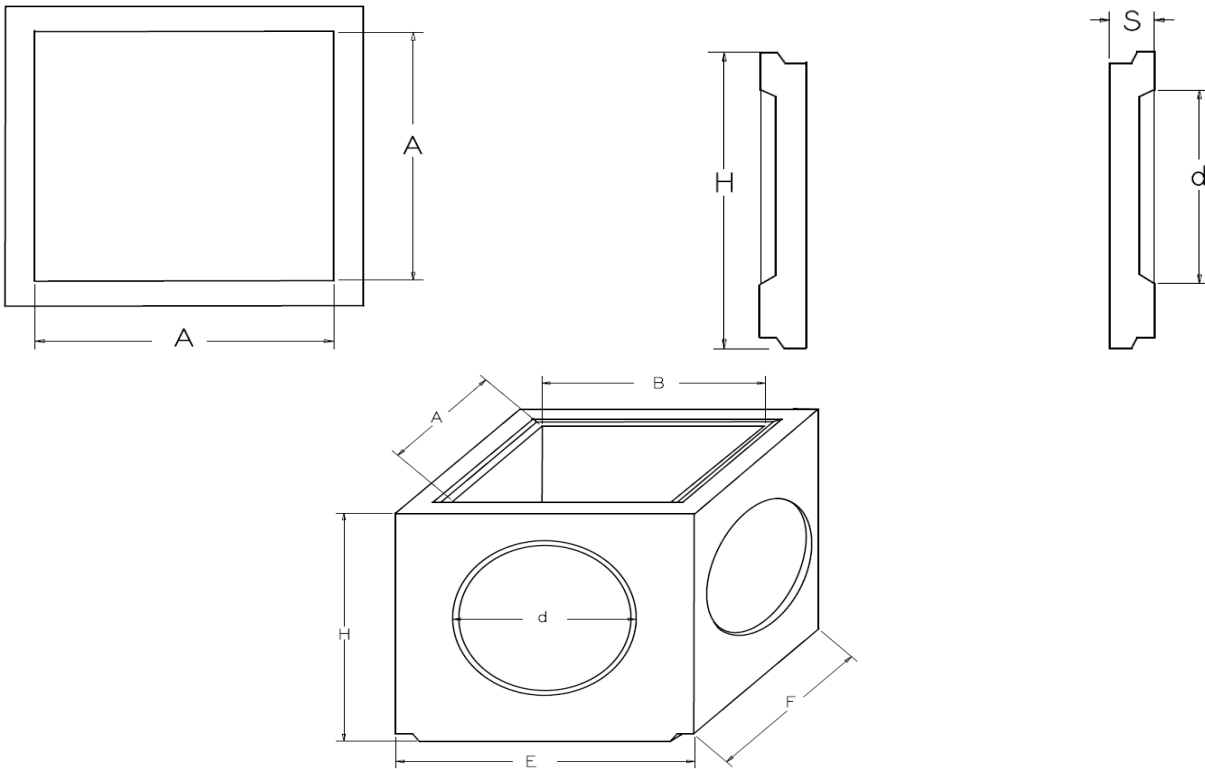
CODICE ARTICOLO : PRT110

Modalita' di posa in opera

Il sollevamento e la messa in opera del manufatto va eseguito con idonee pinze adeguatamente dimensionate per la movimentazione dei carichi indicati in tabella. Si precisa che in fase di presa e sollevamento sono necessari almeno tre punti di presa. Si consiglia la presa in piano ed il posizionamento previa sistemazione del fondo dello scavo sul quale verra' posizionato il manufatto. Per una piu' semplice posa in opera si consiglia il getto di magrone che livelli il terreno secondo le quote di progetto.