

SCHEDA TECNICA PRODOTTO

Cod.Prodotto :	SOC150
Data :	31/03/11
Revisione :	01.07.14
Riferimento	

Soletta carrabile senza chiusino con luce circolare



Tabella dimensioni nominali

CODICE	DIMENSIONI						PESO Kg cad.
	A (cm)	B (cm)	S (cm)	C (cm)	D (cm)	P (cm)	
SOC150	150	110	20	85	4	60	578

Voce di capitolato

Soletta carrabile per pozzetto di ispezione con vano chiusino circolare. Dimensioni esterne cm 150 x 110. Spessore 20 cm. Peso Kg 578.

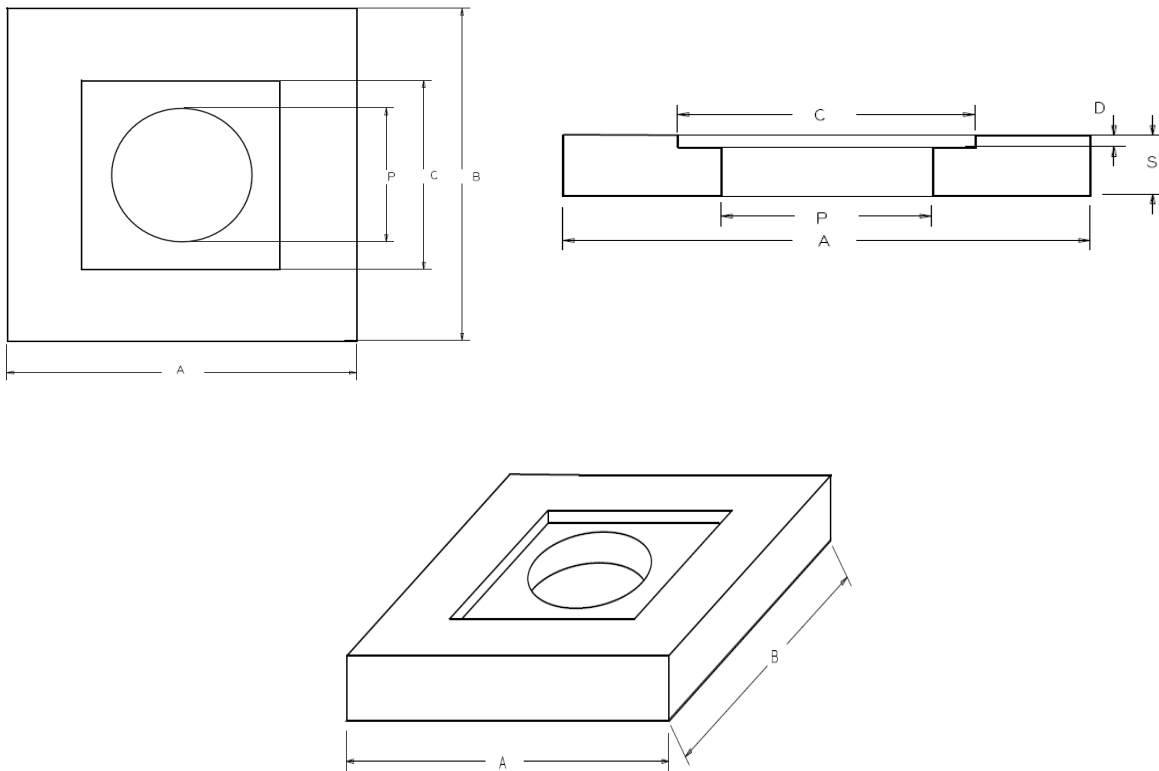
CODICE ARTICOLO : SOC150

Modalita' di posa in opera

Il sollevamento e la messa in opera del manufatto va eseguito con idonee pinze adeguatamente dimensionate per la movimentazione dei carichi indicati in tabella. La soletta dovrà essere posizionata sul bordo superiore del pozzetto avendo cura di farla aderire uniformemente previa applicazione di malta cementizia.